

VESTIBULAR MAUÁ INVERNO 2026

REDAÇÃO

Texto 1

O Estatuto Digital da Criança e do Adolescente (Lei nº 15.211/25) é um marco jurídico essencial para atualizar a proteção de crianças e adolescentes frente aos novos desafios impostos pelo avanço das tecnologias e o ambiente digital. É uma conquista da sociedade brasileira e coloca o país na vanguarda das leis de proteção das infâncias e adolescências na Internet.

A nova legislação foca na responsabilidade compartilhada entre atores. Isso significa que a proteção da criança no ambiente digital é um dever dividido entre Família, Sociedade, Estado e Plataformas, reforçando o princípio do melhor interesse da criança e do adolescente no ambiente *on-line*.

Disponível em: <https://www.gov.br/mj/pt-br/assuntos/sua-protecao/sedigi/eca-digital/eca-digital-1>. Acesso: 20 abr. 2026.

Texto 2

– Que culpa eles têm? – o padre se lembrava de João de Adão. – Quem cuida deles? Quem os ensina? Quem os ajuda? Que carinho eles têm?

AMADO, Jorge. Capitães da areia. 74. ed. Rio de Janeiro: Record, 1991, p. 134.

Com base na reflexão proporcionada pelas leituras, desenvolva um texto dissertativo-argumentativo sobre o seguinte tema: **Desafios para a proteção integral de crianças e adolescentes em situação de vulnerabilidade no ambiente digital brasileiro**. Ao final, apresente uma proposta de intervenção que respeite os direitos humanos. Não se esqueça de atribuir um título à sua redação.

Questão 01

Health and Nutrition Megatrends for 2026

Feeding the world in a way that supports both people and the planet – without compromising the future – is igniting bold innovations for 2026 and beyond. Moving towards an industry where nourishing, affordable, and sustainable choices are within reach for everyone, everywhere.

Five Key Health and Nutrition Trends for 2026 – Kerry Health And Nutrition Institute. Disponível em: <https://share.google/1j2r43dgtjRqI3Lz>. Acesso em: 25 abr. 2026.

Um argumento presente no texto que contribui para convencer o leitor da viabilidade das tendências alimentares apresentadas é a

- A) afirmação de que essas tendências estão restritas a determinados grupos sociais.
- B) defesa de que apenas países desenvolvidos podem implementar essas mudanças de forma eficaz.
- C) indicação de que mudanças alimentares dependem exclusivamente de políticas públicas específicas.
- D) defesa de que escolhas alimentares sustentáveis podem ser acessíveis a todos, em diferentes contextos.
- E) sugestão de que a adoção dessas práticas exige conhecimentos técnicos avançados dos consumidores.

Questão 02

Yesterday

All my dreams seemed so far away

Now it looks as though they're here to stay

Oh. I believe in yesterday.

Yesterday. Disponível em: <https://www.lettras.mus.br>. Acesso em: 20 mar.2026.

A percepção do eu lírico a respeito da relação entre passado e presente expressa nos versos apresentados é a de que

- A) os problemas do passado, retomados no presente, passam a ser percebidos como menos relevantes.
- B) as experiências do passado, já superadas pelo eu lírico, deixam de exercer influência direta sobre a realidade atual.
- C) as experiências do passado, ainda presentes na memória, influenciam a realidade atual com pouco impacto emocional.
- D) as experiências do passado, desvinculadas da realidade presente, indicam uma ruptura na continuidade temporal.
- E) os problemas do passado, antes percebidos como distantes, passam a manifestar-se no presente de forma mais constante.

Questão 03



Disponível em: https://x.com/Cooper_Esqire/status/1245785221628407809. Acesso em: 20 abr. 2026.

What can be said about Garfield's reaction to the threatening words he hears?

- A) He briefly shows fear but ultimately ignores the threat and relaxes.
- B) He misunderstands the warning and reacts in a confused way.
- C) He becomes increasingly anxious as the situation develops.
- D) He takes the threat seriously and prepares to respond.
- E) He remains unaware of the situation due to being asleep.

Questão 04

Children's play has often involved games of aggression – from cops and robbers to fake sword fights. Many articles report on the controversy surrounding the suggested link between violent video games and violent behavior. Is the link real? Psychologists Anderson and Bushman (2001) reviewed forty-plus years of research on the subject and, in 2003, determined that there are causal linkages between violent video game use and aggression. They found that children who had just played violent video games demonstrated an immediate increase in hostile or aggressive thoughts, an increase in aggressive emotions, and physiological arousal that increased the chances of acting out aggressive behavior.

However, though the American Psychological Association and other researchers found an increase in aggressive tendencies based on video game play, several studies and conclusions indicated scant evidence that violent video games cause either physical violence or criminal behavior. Researchers have found correlations between those behaviors, essentially indicating that violent people may be more likely to play violent video games, but that still does not mean that video games cause violence.

CONERLY, T. R.; HOLMES, K.; TAMANG, A. L. 8.2 Media and Technology in Society - Introduction to Sociology 3e | OpenStax.

According to the text, what can we say about the association between social violence and violent games such as Grand Theft Auto Online?

- A) The American Psychological Association has proven that violent video games lead to physical violence.
- B) The article states that all researchers agree that violent video games directly cause criminal behavior.
- C) The text claims that children's play involving aggression is a recent phenomenon that only started in the last decade.
- D) Anderson and Bushman (2001) concluded that playing violent video games has no effect on aggressive thoughts or emotions.
- E) There are connections, once violent people tend to play more violent games, but one cannot state that playing violent games leads to a violent society.

Questão 05
What is a plot twist?

A plot twist is a story development that readers do not expect in which either something shocking happens or something shocking is revealed. Generally, the storyteller will set up expectations and then "twist" those expectations by revealing new information through subsequent plot points.

The criteria for a plot twist tends to be made up of the following: it must be narratively sound, unexpected, and it might be foreshadowed, i.e. hinted at in advance.

For example, in *Star Wars: The Empire Strikes Back*, during a pivotal battle, Luke discovers that Darth Vader, his ultimate nemesis, is actually his father.

CORDOVA, S. **70+ Plot Twist Ideas and Examples Guaranteed to Blow Your Mind Away.**

What is the main purpose of using plot twists in storytelling?

- A) Storytellers use plot twists simply to confuse or frustrate the audience without purpose.
- B) Storytellers use plot twists that are inconsistent with the story's setting or themes to break the audience's trust.
- C) Storytellers use plot twists just for shock value without context, since this can undermine the story's credibility.
- D) Storytellers use plot twists to surprise the audience and keep them engaged by disrupting their expectations.
- E) Storytellers rely on plot twists to replace a well-developed story or characters, as twists should enhance the narrative, not overshadow it.

Questão 06

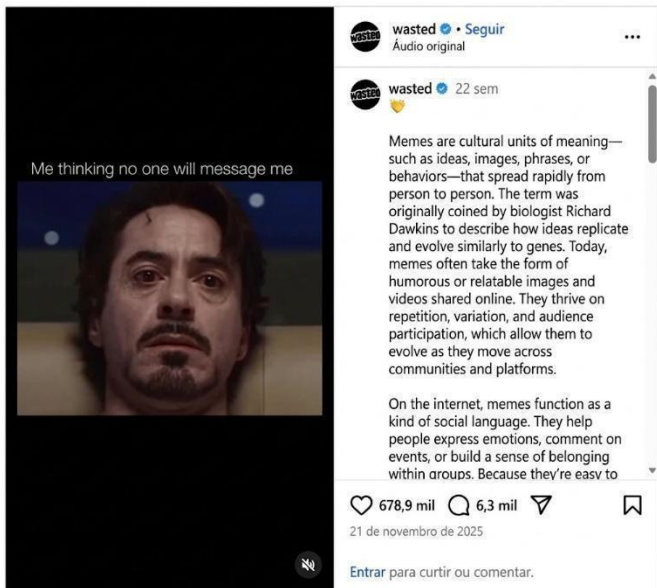

Disponível em: <https://www.instagram.com>.
Acesso em: 14 maio 2026.

What idea about online behavior is conveyed by this meme?

- A) The man is so lonely that he could cry if he doesn't get any messages.
- B) The man is anxious for the interactions with his latest post about memes and social language.
- C) People have been increasingly concerned about the number of interactions they will get online.
- D) People have been vulnerable and insecure about online bullying when they post something.
- E) The man feels anxious for attention online and hasn't been dealing well with this pressure.

Questão 07



Jean Galvão. *Folha de S. Paulo*, 5 abr. 2026, Opinião, A2.

Considerando que a linguagem é o meio de transmissão de ideias e se manifesta em diferentes modalidades, observa-se que a charge

- A) revela a maior eficiência da imagem em relação à palavra para mensagens curtas.
- B) emprega elementos não verbais e símbolos para criticar o baixo poder aquisitivo.
- C) necessita de elementos verbais linguísticos para tornar a mensagem mais clara.
- D) recorre a ícones mais simples a fim de obter uma melhor progressão narrativa.
- E) usa signos linguísticos básicos para ressaltar os altos preços dos ovos de Páscoa.

Questão 08

A Guerra

É a guerra aquele monstro que se sustenta das fazendas, do sangue, das vidas, e, quanto mais come e consome, tanto menos se farta. É a guerra aquela tempestade terrestre que leva os campos, as casas, as vilas, os castelos, as cidades, e talvez em um momento sorve os reinos e monarquias inteiras. É a guerra aquela calamidade composta de todas as calamidades em que não há mal nenhum que ou se não padeça, ou se não tema, nem bem que seja próprio e seguro: - o pai não tem seguro o filho; o rico não tem segura a fazenda; o pobre não tem seguro o seu suor; o nobre não tem segura a honra; o eclesiástico não tem segura a imunidade; o religioso não tem segura a sua cela; e até Deus, nos templos e nos sacrários, não está seguro.

Padre Antônio Vieira. *Sermões* (1668). In: Amazon.com.br e-Books.

A ideia de que a guerra é destrutiva se faz

- A) por meio de uma gradação progressiva, que intensifica o sentido do texto e associa a guerra à destruição de bens materiais, afetivos e religiosos.
- B) pelo uso de hipérboles, sugerindo, de modo redundante, que a guerra seria capaz de destruir até Deus.
- C) por linguagem rebuscada e figurada, marcada por antíteses, paradoxos e preciosismo vocabular.
- D) pelo conflito entre teocentrismo e antropocentrismo, próprio do contexto da Contrarreforma.
- E) pelo uso intenso de antíteses entre sagrado e profano, vida e morte, pecado e perdão.

Questão 09

Disponível em: <https://fasubra.org.br>. Acesso: 20 abr. 2026.

Para conscientizar sobre o Dia Internacional de Combate à Violência contra as Mulheres, a campanha prioriza a função da linguagem

- A) emotiva, já que sensibiliza o público para a gravidade do caso.
- B) referencial, porque foca a explicação da natureza das violências.
- C) metalinguística, pois universaliza os símbolos de uma luta social.
- D) fática, porque elucida o canal de denúncia contra os agressores.
- E) conativa, pois centra-se no receptor para tentar convencê-lo.

Questão 10

[...] Fui no Frigorífico, ganhei uns ossos. Estou indisposta. Comprei dois pães doce para o João e a Vera. Catei uns tomates. Encontrei um preto iducado e elegante no falar. Disse-me que reside em Jaçanã. Eu ia perguntar-lhe o nome mas fiquei com vergonha. Ele deu dois cruzeiros ao João e eu comprei querozene. Cheguei em casa, fui no senhor Manoel vender os ferros. O depósito já estava fechado. Cheguei em casa e deitei. Estava com frio e mal estar. O povo da favela já sabe que eu estou doente. Mas não aparece ninguém para prestar-me um favor. Não deixo o João sair. Ele passa o dia lendo. Ele conversa co-migo e eu vou revelando as coisas inconvenientes que existe no mundo. Já que o meu fi-lho já sabe como é o mundo, a linguagem infantil entre nós acabou-se.

JESUS, Carolina Maria de. Quarto de despejo: diário de uma favelada. São Paulo: Ática, 2020, p. 86.

Na norma-padrão, o relato traz marcas coloquiais que o singularizam sem prejudicar a compreensão, como

- A) alteração na regência dos verbos, desvio da ortografia normatizada e ausência das concordâncias verbal e nominal.
- B) presença de gíria fora de contexto, quebra frasal sem uso da conjunção adequada e desvio da ortografia normatizada.
- C) ausência de pontuação entre orações, desvio da concordância entre sujeito e verbo e uso da ênclise em início de frase.
- D) abreviação de palavras, ausência de concordância entre nomes e formas verbais e falta de pontuação em início de frase.
- E) uso de vocabulário impróprio, construção de períodos curtos e preferência pelo futuro construído com o suporte do verbo “ir”.

Questão 11
Os poemas

(Mario Quintana)

Os poemas são pássaros que chegam
não se sabe de onde e pousam
no livro que lês.

Quando fechas o livro, eles alçam voo
como de um alçapão.

Eles não têm pouso
nem porto

alimentam-se um instante em cada par de mãos
e partem.

E olhas, então, essas tuas mãos vazias,
no maravilhado espanto de saberes
que o alimento deles já estava em ti...

O Livro é um poema: antologia comemorativa. São Paulo: Companhia das Letras, 2016, p. 75.

A adjetivação “pássaro” nesse poema

- A) demonstra a noção de que a leitura é um voo às vezes sem pouso ou alçapão.
- B) associa o leitor a um agente que sempre busca alimento nos textos que desvenda.
- C) inverte a expectativa que coloca no texto a responsabilidade de alimentar o leitor.
- D) reforça a tendência de que o sentido textual é passageiro e sem sustentação.
- E) representa a ideia consolidada de que o poema nutre as necessidades do leitor.

Questão 12

Outro dia, minha filha estava me ensinando a rir direito.

"não ria com 'rsrs' pai por favor pelo menos não em minha presença", ela me escreveu no WhatsApp, com essa ausência de vírgulas e maiúsculas que ainda sinto como um golpe de adaga no baço.

"Mas, Nina, eu não rio com rsrs, eu rio com hahaha", me defendi. "hahaha é pior. hahaha é sarcasmo", ela disse. "Não, eu rio assim sonoramente. No kkkkk parece que a pessoa está engasgando".

O golpe de misericórdia veio na tréplica: "seu psicopata".

Ela insiste no kkkkk. E tem que ter cinco K's para ser uma risada honesta. Menos que isso é desrespeito, mais é exagero. Pode ser em letras maiúsculas se, tipo, for bem engraçado. O "tipo" também é por conta dela.

Tenho muitas ressalvas à ideia de rotular um recorte demográfico como se isso fosse suficiente para definir um perfil de indivíduos ou como se o ano de nascimento tivesse tanta influência sobre comportamentos, ignorando fatores como classe, raça, gênero e geografia. Refiro-me ao conceito de nomenclatura de gerações (X, Y, Alpha e por aí segue), mas pretendo formular essa rabugice em outro texto.

Mas Nina me faz lembrar que esse ambiente que frequente e onde trabalho há pouco mais de trinta anos como visitante é seu habitat e ela pertence ao grupo de nativos que moldam um tipo de comunicação que todos nós também consumimos. Mas nem sempre falamos.

Luiz Henrique Matos. Portal Tilt Uol, 11 maio 2026.

O texto mostra que as novas tecnologias digitais produzem impacto social relacionado à linguagem praticada pelos usuários e podem, com isso,

- A) gerar novas convenções linguísticas atreladas a juízos de valor e a novas formas de comportamento.
- B) defender o uso da norma culta como a maneira mais correta de interagir nos ambientes comunicativos.
- C) demonstrar a incompatibilidade da comunicação entre gerações e a resistência dos nativos digitais.
- D) evidenciar uma crítica ao modo de escrita e à formação escolar das gerações que usam o ambiente virtual.
- E) criar normas para o uso de maiúsculas e de minúsculas sem relacioná-las a qualquer formato visual.

Questão 13

(...) A região do Baixo Tapajós, localizada no oeste do Estado do Pará, é lar de sete mil indígenas de 13 diferentes povos. Atrativa para garimpeiros e madeireiros, a área hoje sofre constantes ameaças de devastação devido ao avanço das plantações de soja e ao aumento da incidência de conflitos por terra (...).

(...) As populações indígenas, ribeirinhas e quilombolas do Baixo Tapajós sofrem também com as toxinas lançadas pelo garimpo e o agronegócio. Uma pesquisa realizada pela Universidade Federal do Oeste do Pará (Ufopa) em parceria com a Fundação Oswaldo Cruz (Fiocruz) revelou altas exposições ao mercúrio na população de Santarém (...).

(...) "Nosso clima, nossas matas, nossos rios, nossos bichos, os igarapés pras crianças brincarem, isso é o nosso território vivo", disse Cacica Estevina, ao explicar a fundamentalidade do processo de autodemarcação Tupinambá.

ALMEIDA, Camilla. "Território vivo": como os Tupinambá vivenciam os conflitos no Baixo Tapajós. *Jornal da USP*, São Paulo, 2 ago. 2023.

O processo de ocupação dos meios físicos na região do Baixo Tapajós, responsável pelos conflitos descritos, pode ser identificado, no texto, pela

- A) implementação de políticas ambientais que restringem o uso dos recursos naturais pelas populações locais.
- B) expansão de atividades econômicas sobre áreas de uso tradicional, gerando disputas pelo controle do território.
- C) substituição das atividades econômicas por práticas sustentáveis de baixo impacto ambiental.
- D) ausência de exploração econômica em áreas de difícil acesso da região amazônica.
- E) valorização exclusiva das práticas culturais indígenas sem interferência externa.

Questão 14
Texto I

América do Sul - MERCOSUL



Disponível em: <https://conexoscloud.com.br/paises-do-mercosul-liderados-pelo-brasil-2021/>. Acesso: 10 abr. 2026.

Texto II

A informação não apenas está presente nas coisas, nos objetos técnicos, que formam o espaço, como ela é necessária à ação realizada sobre essas coisas. A informação é o vetor fundamental do processo social e os territórios são, desse modo, equipados para facilitar a sua circulação. [...] Os espaços assim requalificados atendem sobretudo aos interesses dos atores hegemônicos da economia, da cultura e da política e são incorporados plenamente às novas correntes mundiais. O meio técnico-científico-informacional é a cara geográfica da globalização.

SANTOS, Milton. *A Natureza do Espaço: Técnica e Tempo, Razão e Emoção*. São Paulo: Hucitec, 1996. p. 191.

A articulação entre a organização espacial, representada no mapa, e a dinâmica tecnológica, descrita no texto, evidencia o papel das tecnologias na globalização, especialmente ao

- A) limitar a circulação de produtos e informações entre os países, reforçando barreiras regionais.
- B) eliminar as desigualdades regionais, ao promover acesso uniforme às tecnologias entre os países.
- C) concentrar as atividades econômicas em áreas isoladas, com menor dependência de redes técnicas.
- D) ampliar a integração econômica entre países pela intensificação dos fluxos de informação, capitais e mercadorias.
- E) reduzir a importância das redes de transporte, substituídas integralmente por fluxos digitais nas relações econômicas.

Questão 15

Urbanização é um fenômeno relacionado ao processo de desenvolvimento da esfera urbana em determinadas sociedades, em oposição ao desenvolvimento da esfera rural. Está historicamente ligada à evolução do capitalismo, especialmente em sua fase industrial. (...)

A urbanização brasileira ocorreu, inicialmente, em áreas isoladas, como verdadeiras ilhas, tornando-se generalizada somente a partir do século XX. (...) O processo de modernização da economia brasileira, até os dias de hoje, não levou à superação da pobreza e das desigualdades sociais. A modernização aprofundou as desigualdades já existentes, geradas num passado distante, pois esteve apoiada numa maior concentração de renda. Apesar da expansão das camadas médias, que apresentam um bom poder aquisitivo e contribuíram para a expansão do mercado consumidor, a diferença de rendimentos entre ricos e pobres é hoje muito maior do que no início da modernização.

VIEIRA, et al., "A industrialização no mundo e no Brasil sob um enfoque geográfico". *Ciências Humanas e Sociais*, Aracaju. v. 3, n.1, p. 95-106, outubro de 2015. Disponível em: <https://periodicos.set.edu.br>. Acesso em: 10 abr. 2026.

A partir do texto, a relação entre industrialização e urbanização no Brasil evidencia transformações tecnológicas no espaço sociodemográfico ao

- A) priorizar o desenvolvimento das atividades rurais e agroprodutivas, reduzindo a centralidade das cidades no sistema produtivo.
- B) reorganizar o território nacional por meio de uma distribuição mais equilibrada das atividades produtivas entre áreas urbanas e rurais.
- C) impulsionar a expansão urbana de forma desigual, associada à modernização econômica e à concentração de renda.
- D) integrar amplamente a população aos benefícios da industrialização, reduzindo as desigualdades sociais.
- E) uniformizar o desenvolvimento urbano no território, com padrões semelhantes de crescimento regional.

Questão 16



FRANTZ, Ricardo André. Mestre Ataíde — Glorificação de Nossa Senhora — Igreja de São Francisco de Assis. 1 fotografia, color.

A Igreja de São Francisco de Assis, construída no século XVIII, é uma das atrações mais importantes de Ouro Preto (MG). Considerada a obra prima de Aleijadinho, é tida como uma das mais belas expressões do barroco mineiro em fase de influência do rococó. A Aleijadinho é atribuído não apenas o projeto arquitetônico, mas também várias esculturas e o belo portal da igreja. Já a pintura da nave e do altar são obras de Manuel da Costa Ataíde, que fazem da Igreja de São Francisco de Assis um dos locais mais visitados da cidade de Ouro Preto.

As características da arquitetura barroca mineira, representadas na imagem e no texto, podem ser identificadas pela

- A) valorização da ornamentação e do dinamismo visual, com uso de curvas e elementos decorativos.
- B) predominância de formas simples e linhas retas, com ausência de elementos decorativos.
- C) organização espacial baseada na simetria rígida e na neutralidade estética dos ambientes.
- D) redução da expressividade visual, priorizando superfícies lisas e pouco detalhadas.
- E) substituição dos elementos religiosos por formas abstratas e minimalistas.

Questão 17

Entre os movimentos que eclodiram no Brasil no final do período colonial, destaca-se a Conjuração Baiana, ocorrida em 1798. Nessa ocasião, em Salvador, foram divulgados panfletos manuscritos. Em um deles, constavam os seguintes dizeres: Animai-vos Povo Bahiense que está para chegar o tempo feliz da nossa liberdade [...] Homens, o tempo é chegado para vossa ressurreição; sim, para ressuscitardes do abismo da escravidão, para levantardes a sagrada Bandeira da Liberdade.[...] E fazer uma guerra civil entre nós, para que não se distinga a cor branca, parda e preta, e sermos todos felizes sem exceção de pessoa, de sorte que não estaremos sujeitos a sofrer num homem tolo, que nos governe, que só governarão aqueles que tiverem juízo e capacidade para mandar a homens. [...] numa revolução, a fim de tornar esta Capitania num Governo democrático, nele seremos felizes; porque só governarão as pessoas que tiverem capacidade para isso, ou sejam brancos ou pardos, ou pretos, sem distinção de cor [...]

TAVARES, Luís Henrique Dias. Introdução ao estudo das ideias do movimento revolucionário de 1798. Salvador: Liv. Progresso, 1959. pp. 7-13.

O texto expressa ideias associadas a movimentos revolucionários do século XVIII. Ao compará-las com outros contextos históricos, observa-se semelhança com

- A) as políticas expansionistas europeias, baseadas na exploração de territórios ultramarinos.
- B) as resistências escravas voltadas à preservação de práticas culturais africanas nas colônias americanas.
- C) as disputas territoriais entre países sul-americanos, no século XX, motivadas por interesses geopolíticos regionais.
- D) as revoltas coloniais brasileiras, motivadas por conflitos econômicos locais, sem questionamento político mais amplo.
- E) as críticas à dominação colonial e à tributação impostas pela Inglaterra nas Treze Colônias, que motivaram movimentos de independência.

Questão 18

Durante o início do século XX, a China foi palco de guerras civis entre os nacionalistas (Kuomintang) e os comunistas (Partido Comunista Chinês), ambos disputando a liderança do país e o apoio popular. A invasão e ocupação brutal da China pelo Japão influenciaram significativamente essas disputas internas, moldando as alianças políticas e o apoio das massas.

A partir do texto, o fortalecimento dos comunistas, na China, decorreu de fatores que

- A) mantiveram a estrutura agrária tradicional, assegurando o apoio das elites rurais ao movimento.
- B) restringiram sua atuação às áreas urbanas, concentrando apoio entre trabalhadores industriais.
- C) uniram resistência à invasão japonesa e propostas de transformação social, ampliando o apoio popular.
- D) priorizaram alianças com potências estrangeiras, garantindo apoio externo decisivo para a vitória.
- E) firmaram acordos com nacionalistas, reduzindo conflitos internos e ampliando sua base social.

Questão 19

Segregados e separados na terra, os habitantes locais encontram os globais através das transmissões regulares do céu pela TV. Os ecos do encontro reverberam globalmente, abafando todos os sons locais mas refletidos pelos muros locais, cuja impenetrável solidez de presídio é assim revelada e reforçada.

BAUMAN, Zygmunt. GLOBALIZAÇÃO: As consequências humanas. Rio de Janeiro: Zahar, 1999, p. 62.

No contexto da globalização discutida por Bauman, os meios de comunicação de massa

- A) permitem integração simbólica aos fluxos globais, mesmo em exclusão social e econômica.
- B) ampliam o acesso à informação, reduzindo desigualdades entre grupos sociais.
- C) reorganizam relações sociais, ampliando contatos em escala global.
- D) expandem mensagens midiáticas, influenciando práticas cotidianas.
- E) favorecem a circulação cultural, ainda que desigual entre regiões.

Questão 20

Texto I



AMARAL, Tarsila do. Antropofagia. 1929. 1 original, óleo sobre tela, 126 cm x 142 cm. Acervo da Fundação José e Paulina Nemirovsky, em comodato com a Pinacoteca do Estado de São Paulo, São Paulo.

Texto II

O povo-nação não surge no Brasil da evolução das formas anteriores de sociabilidade, em que grupos humanos se estruturam em classes opostas, mas se conjugam para atender às suas necessidades de sobrevivência e progresso. Surge, isto sim, da concentração de uma força de trabalho escrava, recrutada para servir a propósitos mercantis alheios a ela, através de processos tão violentos de ordenação e repressão que constituíram, de fato, um continuado genocídio e um etnocídio implacável.

RIBEIRO, Darcy. O povo brasileiro. São Paulo: Círculo do Livro, 1995, p. 23.

A articulação entre a representação estética e a análise sociológica permite identificar práticas sociais que marcaram a formação da sociedade brasileira, como a

- A) integração entre diferentes grupos sociais, marcada por trocas culturais e permanência de desigualdades estruturais.
- B) formação de uma sociedade diversa, resultante do contato entre povos distintos ao longo do processo histórico.
- C) imposição cultural e a exploração de grupos subordinados por meio de relações desiguais de poder.
- D) organização autônoma das comunidades tradicionais, sem interferência de outros grupos sociais.
- E) distribuição equilibrada de recursos e oportunidades entre os diferentes grupos sociais.

Questão 21

Texto I

[...] uma luta só pode ser caracterizada de “social” na medida em que seus objetivos se deixam generalizar para além dos horizontes das intenções individuais, chegando a um ponto em que eles podem se tornar a base de um movimento coletivo.

HONNETH, Axel. **Luta por reconhecimento**: a gramática moral dos conflitos sociais. São Paulo: editora 34, 2004, p. 256.

Texto II

Os movimentos sociais comemoraram a decisão do STF, que formou maioria para derrubar a lei de Santa Catarina que proíbe cotas em universidades estaduais, privadas e comunitárias que recebem recursos do estado. O presidente da Corte, ministro Edson Fachin, acompanhou o relator, ministro Gilmar Mendes, que declarou a inconstitucionalidade integral da lei.

Disponível em: <https://oglobo.globo.com>. Acesso em: 18 abr. 2026.

A articulação entre a premissa teórica e o fato noticiado demonstra que a participação dos movimentos sociais ganha relevância política porque

- A) fortalece a mobilização social, contribuindo para a ampliação do debate político na sociedade.
- B) transforma demandas individuais em pautas coletivas, ampliando sua influência nas decisões públicas.
- C) articula diferentes grupos sociais, promovendo maior visibilidade às suas demandas no espaço público.
- D) estimula a participação política, ainda que de forma desigual entre os diferentes segmentos da população.
- E) organiza interesses sociais diversos, ainda que nem sempre consiga garantir sua efetivação nas políticas públicas.

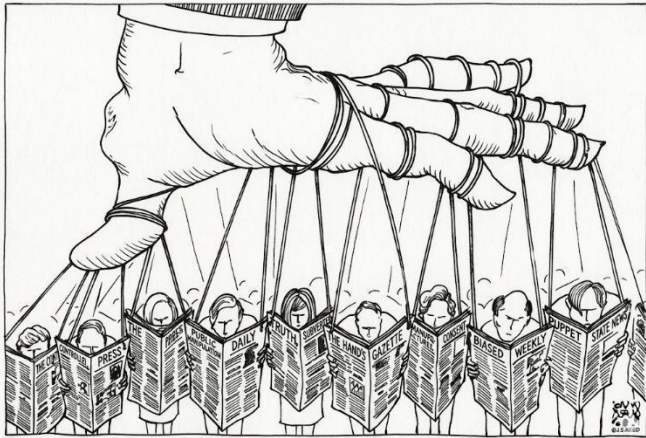
Questão 22

Disponível em: <https://wp.ufpel.edu.br>. Acesso em: 20 mar. 2026.

A charge representa uma dinâmica de poder associada aos regimes totalitários do século XX, ao sugerir que a propaganda e os meios de comunicação

- A) aproximam diferentes grupos sociais, ampliando a circulação de ideias políticas.
- B) divulgam acontecimentos políticos, contribuindo para a formação da opinião pública.
- C) organizam informações públicas, orientando a participação dos cidadãos na vida política.
- D) orientam disputas ideológicas, favorecendo a pluralidade de posições na sociedade.
- E) condicionam percepções e comportamentos, limitando a autonomia política dos indivíduos.

Questão 23

Um estudo experimental avaliou o uso de placas de concreto permeável como alternativa aos sistemas convencionais de drenagem urbana. A metodologia envolveu ensaios de determinação do coeficiente de permeabilidade (k) em diferentes amostras, comparando condições ideais (superfície limpa) e condições simuladas de uso urbano (com presença de resíduos). Os resultados indicaram alta capacidade de infiltração do material, embora com redução de desempenho em situações de obstrução. Ainda assim, observou-se diminuição do escoamento superficial e potencial contribuição para a recarga do lençol freático, além de efeitos positivos no controle térmico urbano.

FREIRE, Lucas Martins; AZEVEDO, Paulo Vieira de. Estudo de sarjeta permeável para aplicação na drenagem urbana. Pôster técnico. Disponível em: <https://eureka.maua.br>. Acesso em: 07 abr. 2026.

Considerando os resultados do estudo, as implicações ambientais do uso dessa tecnologia indicam que

- A) o concreto permeável pode reduzir o acúmulo de água nas vias, favorecer a infiltração no solo e contribuir para amenizar efeitos da urbanização.
- B) o concreto permeável pode contribuir para a drenagem urbana, principalmente quando associado ao controle do escoamento superficial.
- C) o concreto permeável pode funcionar como alternativa aos sistemas convencionais de drenagem em diferentes situações urbanas.
- D) o concreto permeável pode apresentar menor desempenho em áreas urbanas com acúmulo de resíduos sobre sua superfície.
- E) o concreto permeável auxilia no controle da temperatura urbana, o que garante o aumento da permeabilidade do solo.

Questão 24

As vacinas de RNA mensageiro (mRNA) representaram avanço significativo durante a pandemia de COVID-19, permitindo rápida produção e adaptação frente a variantes virais. O mecanismo de ação desse tipo de vacina está representado na figura.

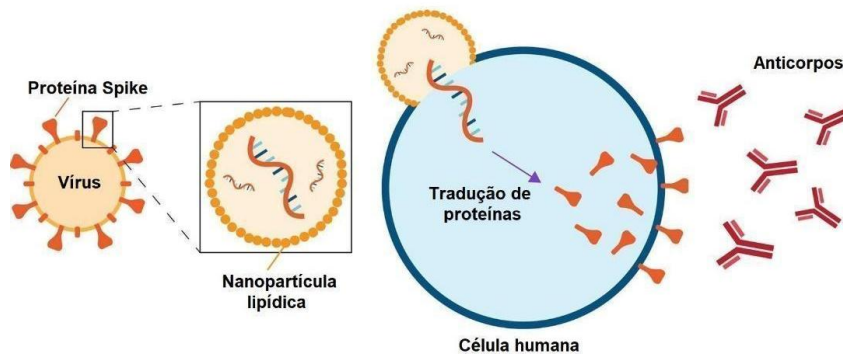

Disponível em: <https://drexel.edu>. Acesso em: 09 abr. 2026. Adaptada.

O funcionamento dessas vacinas depende da

- A) entrada de proteínas virais prontas na célula, reconhecimento desses antígenos e ativação da resposta imune.
- B) entrada do mRNA na célula, tradução pelos ribossomos e apresentação do antígeno ao sistema imune.
- C) entrada do mRNA na célula, transporte ao núcleo e secreção de anticorpos pelas células infectadas.
- D) entrada de partículas virais completas na célula, replicação do vírus e liberação de novos vírus.
- E) entrada do mRNA no núcleo celular, integração ao DNA e produção de proteínas virais.

Questão 25

Em sistemas agrícolas intensivos, a produtividade das culturas depende, entre outros fatores, da disponibilidade de nitrogênio no solo. Esse elemento circula entre atmosfera, solo e seres vivos, por meio de processos mediados principalmente por microrganismos. Em determinadas condições, como solos compactados e com baixa oxigenação, observa-se aumento da atividade de bactérias desnitrificantes, alterando a forma química predominante do nitrogênio no ambiente.

A etapa do ciclo do nitrogênio, que é aumentada em solos nessas condições, corresponde à

- A) liberação de amônia a partir da decomposição de matéria orgânica.
- B) transformação de nitrogênio atmosférico em amônia por fixadores.
- C) incorporação de nitrato em compostos orgânicos por plantas.
- D) redução de nitrato a gás nitrogênio por bactérias anaeróbias.
- E) conversão de amônia em nitrito por bactérias nitrificantes.

Questão 26 🌐🌐🌐🌐🌐🌐🌐🌐🌐🌐🌐🌐🌐🌐🌐🌐🌐🌐🌐🌐🌐🌐🌐🌐

A dengue é uma arbovirose comum no Brasil, associada a fatores ambientais, climáticos, urbanos e sanitários. Seu monitoramento epidemiológico permite identificar padrões temporais e orientar ações de saúde pública.

O gráfico mostra os casos prováveis de dengue, por mês, de início dos sintomas, em 2023 e 2024, permitindo comparar variações e planejar intervenções.

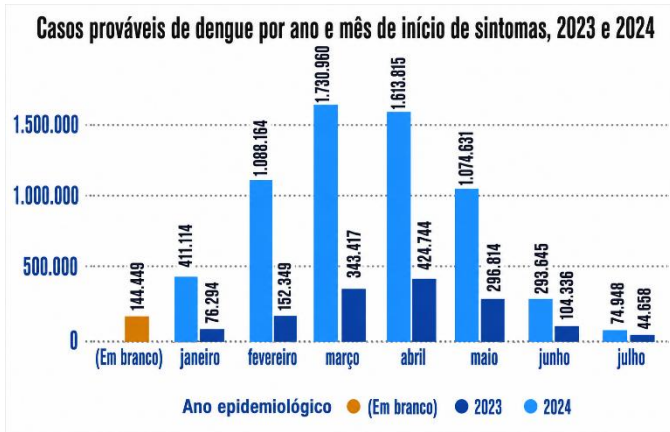

Disponível em: <https://butantan.gov.br>. Acesso em: 14 abr. 2026.

Com base no gráfico, a estratégia mais adequada, para reduzir a magnitude dos picos observados, consiste em

- A) concentrar ações de controle de vetor entre março e abril, no período de maior número de casos registrados, quando a transmissão já está estabelecida.
- B) intensificar a eliminação de criadouros entre novembro e dezembro, antecipando-se ao aumento populacional do vetor, devido ao período chuvoso.
- C) adotar estratégias voltadas à contenção da mobilidade populacional entre agosto e setembro, nos períodos de menor incidência da doença.
- D) implementar medidas de controle entre junho e julho, quando a população do mosquito se encontra reduzida, devido aos períodos de estiagem.
- E) priorizar intervenções voltadas ao tratamento clínico da população entre abril e maio, durante o pico da doença, visando reduzir a circulação viral no ambiente.

Questão 27 🌐🌐🌐🌐🌐🌐🌐🌐🌐🌐🌐🌐🌐🌐🌐🌐🌐🌐🌐🌐🌐🌐🌐🌐

Em robôs autônomos, módulos eletrônicos sinalizam funcionamento, falhas ou mudanças de direção. Em um circuito, dois módulos idênticos, de resistência equivalente $12\ \Omega$ e corrente máxima $0,4\ A$ cada, foram ligados em paralelo. Para limitar a corrente de uma bateria de $12\ V$, deve-se instalar um resistor de proteção R_s em série com o conjunto, conforme a figura.

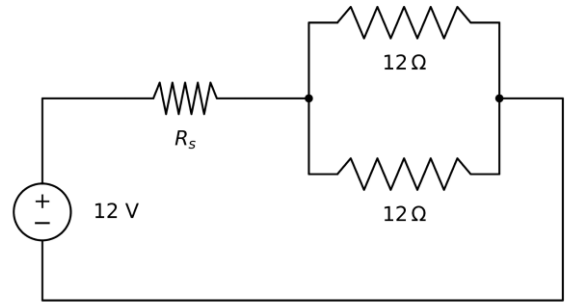

Para que a corrente elétrica em cada módulo não ultrapasse o valor máximo permitido, a resistência mínima do resistor de proteção R_s , deve ser igual a

- A) $6,0\ \Omega$.
- B) $7,5\ \Omega$.
- C) $9,0\ \Omega$.
- D) $12,0\ \Omega$.
- E) $15,0\ \Omega$.

Questão 28

Em abril de 2026, a missão Artemis II, da NASA, levou astronautas a bordo da cápsula Orion em uma viagem ao redor da Lua. Durante a missão, a comunicação entre a cápsula e o controle em solo dependeu da transmissão de sinais acompanhados por redes, como a *Deep Space Network*, que permitiram o envio e o recebimento de dados mesmo a grandes distâncias da Terra.

Disponível em: <https://science.nasa.gov>. Acesso em: 14 maio 2026.

Para serem transmitidos entre a cápsula Orion e a Terra, mesmo em regiões quase sem matéria, os sinais devem ser ondas

- A) eletromagnéticas, pois se propagam por vibrações das partículas do meio, como as ondas sonoras.
- B) mecânicas, pois necessitam de meio material, como as ondas sonoras.
- C) mecânicas, pois se propagam no vácuo, como as ondas sonoras.
- D) eletromagnéticas, pois se propagam no vácuo, como as ondas de rádio.
- E) eletromagnéticas, pois necessitam de meio material, como as ondas de rádio.

Questão 29

Uma estação de recarga residencial para veículos elétricos apresenta, em seu manual técnico, as especificações indicadas na tabela.

Parâmetro técnico	Especificação
Tensão de alimentação	220 V
Corrente nominal	32 A
Potência nominal de saída	7,4 kW
Frequência	60 Hz

INTELBRAS. *Manual do usuário: EVE 0074H: estação de recarga para veículos elétricos Home*. São José: Intelbras, 2023.

Um veículo elétrico com bateria de 74 kWh chega a uma residência com 40% de carga. O proprietário deseja recarregá-lo até 80% da capacidade da bateria, utilizando a estação nas condições nominais indicadas no manual.

Desprezando perdas no processo de recarga, o tempo mínimo necessário para atingir esse nível de carga é de

- A) 3 h.
- B) 4 h.
- C) 6 h.
- D) 8 h.
- E) 10 h.

Questão 30

Em estação de testes, um protótipo de veículo elétrico é submetido à tração em pista horizontal. A figura apresenta registros técnicos do ensaio.

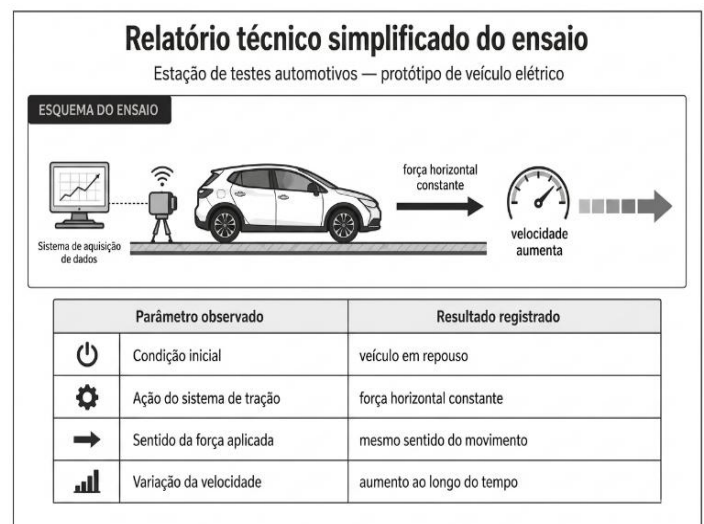

A partir dos registros do ensaio, desprezando forças resistivas, o comportamento do veículo, durante o intervalo analisado, é explicado pela

- A) ação de uma força associada à redução da massa do veículo, que facilita o aumento da velocidade.
- B) ação de uma força contrária ao movimento, que provoca aumento da velocidade do veículo.
- C) ação de uma força resultante nula, que permite o movimento uniforme do veículo.
- D) ação de forças que se equilibram, que mantêm a velocidade constante do veículo.
- E) ação de uma força resultante diferente de zero, que provoca aceleração no veículo.

Questão 31

Uma estação de tratamento de água (ETA) emprega e monitora substâncias químicas em suas etapas de operação.

O quadro a seguir apresenta alguns compostos utilizados e suas funções no processo.

Substância química	Função na ETA
Carbonato de cálcio	Ajuste de pH e dureza
Ácido sulfúrico	Ajuste de pH
Sulfato de alumínio	Coagulante e floculante

Para registrar, corretamente, as espécies no sistema da estação, os técnicos devem inserir as fórmulas de cada composto.

As fórmulas químicas das substâncias citadas, na ordem em que aparecem, são

- A) CaCO_3 , H_2SO_4 e Al_2SO_4 .
 B) CaCO_3 , H_2SO_4 e $\text{Al}_2(\text{SO}_4)_3$.
 C) CaCO_3 , H_2SO_3 e $\text{Al}_2(\text{SO}_4)_3$.
 D) Ca_2CO_3 , H_2SO_3 e Al_2SO_4 .
 E) Ca_2CO_3 , H_2SO_4 e Al_2SO_4 .

Questão 32

O processo Hall-Héroult, empregado na indústria metalúrgica, destina-se à produção de alumínio metálico a partir da alumina (Al_2O_3) por eletrólise ígnea. A equação simplificada das etapas do processo está representada:

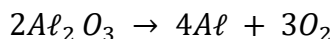

Em uma indústria, utilizaram-se 408 kg de alumina em processo com 100% de rendimento.

Dados: $\text{Al} = 27 \text{ g/mol}$; $\text{O} = 16 \text{ g/mol}$

Com base nos dados fornecidos, a massa de alumínio produzida foi

- A) 162 kg.
 B) 204 kg.
 C) 216 kg.
 D) 272 kg.
 E) 324 kg.

Questão 33

Em expedições de alta montanha, a massa de equipamentos e combustíveis é crítica. Por isso, aquecedores portáteis devem fornecer mais energia útil, com menor massa de combustível.

Um protótipo opera com metano (CH_4) ou hidrogênio (H_2), cujas combustões completas são:

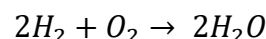
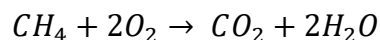

Para comparar a eficiência em massa, usam-se entalpias médias de ligação, em kJ/mol: C—H = 413; H—H = 436; O=O = 498; C=O, no CO_2 , = 799; O—H = 463.

As massas molares do CH_4 e do H_2 são, respectivamente, 16 g/mol e 2 g/mol. O aquecedor tem eficiência de 60% com metano e 40% com hidrogênio.

Em um teste, usam-se 10 g de combustível, para aquecer água de 20 °C a 100 °C.

Considere o calor específico da água igual a $4,2 \text{ J}\cdot\text{g}^{-1}\cdot\text{C}^{-1}$ e despreze outras perdas de calor.

Nessas condições, o combustível mais adequado para aquecer a maior massa de água é

- A) o metano, pois sua combustão libera maior entalpia por mol e maior energia útil por grama, permitindo aquecer aproximadamente 955 g de água.
 B) o metano, pois, mesmo com menor energia útil por grama que o hidrogênio, sua maior eficiência global permite aquecer aproximadamente 286 g de água.
 C) o hidrogênio, pois sua menor massa molar reduz a quantidade de energia útil por grama, permitindo aquecer aproximadamente 955 g de água.
 D) o hidrogênio, pois, apesar da menor eficiência do aquecedor, sua elevada energia útil por grama, permite aquecer aproximadamente 1430 g de água.
 E) o hidrogênio, pois sua combustão libera menor entalpia por mol, mas maior energia útil por grama, permitindo aquecer aproximadamente 286 g de água.

VESTIBULAR MAUÁ INVERNO 2026

Questão 34

Em um recipiente fechado de paredes rígidas, o aquecimento de um gás aumenta a pressão interna em uma transformação isocórica. Considere, nesse contexto, um comportamento descrito pela lei dos gases ideais, representado pelo gráfico a seguir.

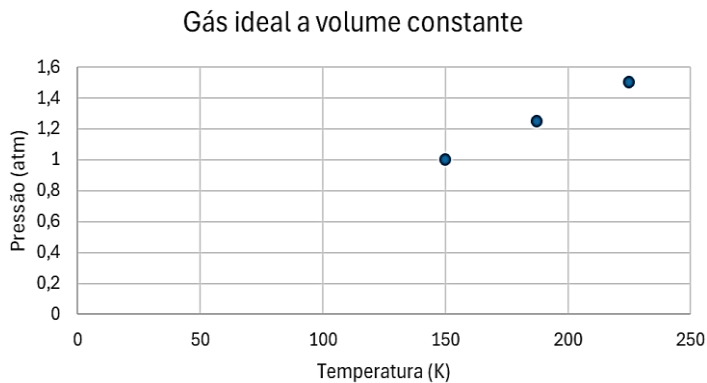

Assumindo comportamento ideal e com base no gráfico, o valor da pressão do gás a 375 K é de

- A) 1,5 atm.
- B) 2,0 atm.
- C) 2,5 atm.
- D) 3,0 atm.
- E) 3,5 atm.

Questão 35

Em uma promoção de aniversário, todos os produtos de uma loja estavam com 20% de desconto sobre o preço à vista. Um cliente escolheu o item cujo preço original era de R\$ 80,00 e, ao chegar ao caixa, foi informado de que, por ser cliente fidelidade, teria um desconto adicional de 10% aplicado sobre o valor já com desconto.

Após a aplicação dos dois descontos sucessivos, o valor final do produto, em reais, é de

- A) 56,00.
- B) 57,60.
- C) 57,80.
- D) 62,40.
- E) 72,00.

Questão 36

A figura mostra um padrão na quantidade de cadeiras por fileira em um teatro escolar.

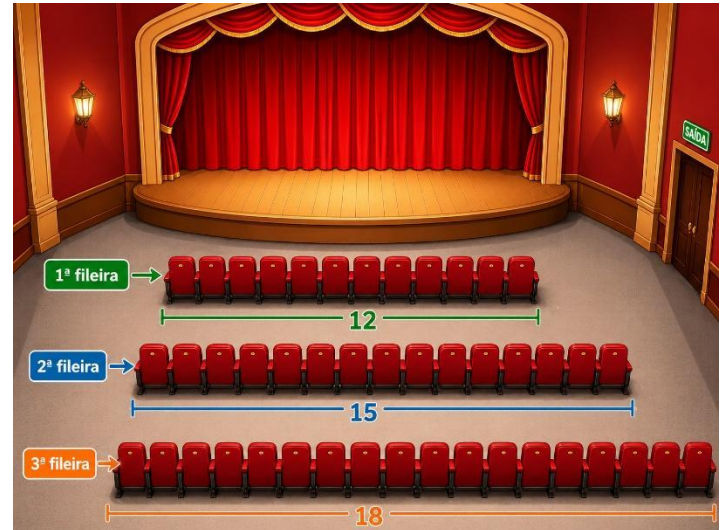

Sabendo que o teatro possui 20 fileiras, e que o padrão se mantém, número total de cadeiras é

- A) 900.
- B) 870.
- C) 840.
- D) 810.
- E) 690.

Questão 37 🌸🌸🌸🌸🌸🌸🌸🌸🌸🌸🌸🌸🌸🌸🌸🌸🌸🌸🌸🌸🌸🌸🌸🌸

O mapa turístico de um parque foi desenhado na escala 1:5.000.

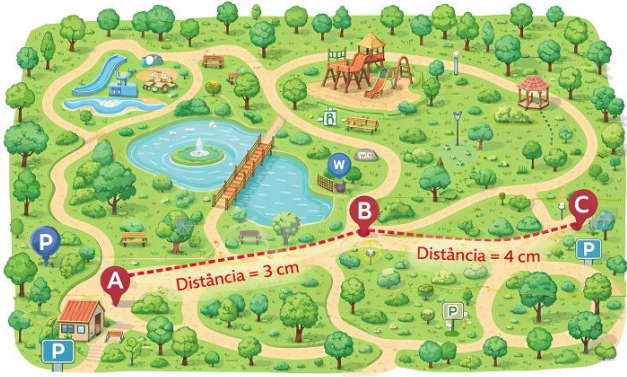

Nesse mapa, um visitante planeja o trajeto composto por dois trechos: Do ponto A ao ponto C, passando pelo ponto B.

A distância, em metros, total percorrida nesse trajeto é de

- A) 35.
- B) 70.
- C) 350.
- D) 700.
- E) 3.500.

Questão 38 🌸🌸🌸🌸🌸🌸🌸🌸🌸🌸🌸🌸🌸🌸🌸🌸🌸🌸🌸🌸🌸🌸🌸🌸

Algumas espécies de aranhas tecelãs constroem teias com formatos geométricos que ampliam a área de captura de insetos. Uma aranha construiu uma teia perfeitamente circular. Observou-se que, para ampliar a região de captura de insetos, a aranha precisa dobrar o perímetro da teia.

Ao dobrar o perímetro da teia circular, a área disponível para captura

- A) aumenta 4 vezes.
- B) aumenta 2 vezes.
- C) aumenta $\sqrt{2}$ vezes.
- D) diminui 2 vezes.
- E) diminui $\sqrt{2}$ vezes.

Questão 39 🌸🌸🌸🌸🌸🌸🌸🌸🌸🌸🌸🌸🌸🌸🌸🌸🌸🌸🌸🌸🌸🌸🌸🌸

Paciente utiliza uma caneta de aplicação medicamentosa com sistema de dosagem por “cliques”. Cada “clique” corresponde a um mecanismo de dosagem que libera exatamente 0,05 mL de substância. Assim, contar os cliques equivale a medir o volume total administrado. A caneta adquirida pelo paciente possui um reservatório cilíndrico de 0,8 cm de diâmetro e 5 cm de profundidade útil.

Considere $\pi \approx 3$.

Para esgotar o conteúdo da caneta, deverão ser dados

- A) 240 cliques.
- B) 192 cliques.
- C) 120 cliques.
- D) 96 cliques.
- E) 48 cliques.

Questão 40 🌸🌸🌸🌸🌸🌸🌸🌸🌸🌸🌸🌸🌸🌸🌸🌸🌸🌸🌸🌸🌸🌸🌸🌸

Com a expansão das entregas por aplicativo, trabalhadores da *gig economy* comparam modelos de remuneração antes de se cadastrar. Dois entregadores analisam estas propostas:

Entregador	Recebe
A	R\$ 6,00 fixos + R\$ 1,00 por km percorrido.
B	R\$ 2,00 fixos + R\$ 2,00 por km percorrido.

Ambos recebem pelo mesmo tipo de entrega e percorrem a mesma distância em cada corrida. Considerando d a distância percorrida (em km) em uma única entrega, os ganhos de cada entregador são dados por funções lineares de d .

O ganho do entregador B passa a ser maior do que o do entregador A a partir da distância percorrida de

- A) 1 km.
- B) 2 km.
- C) 3 km.
- D) 4 km.
- E) 5 km.

VESTIBULAR MAUÁ INVERNO 2026

GABARITO

Posição	Disciplina	Gabarito
1	Inglês	D
2	Inglês	E
3	Inglês	A
4	Inglês	E
5	Inglês	D
6	Inglês	C
7	Linguagens	B
8	Linguagens	A
9	Linguagens	E
10	Linguagens	A
11	Linguagens	C
12	Linguagens	A
13	Geografia	B
14	Geografia	D
15	Geografia	C
16	História	A
17	História	E
18	História	C
19	Sociologia	A
20	Sociologia	C
21	Sociologia	B
22	Filosofia	E
23	Biologia	A
24	Biologia	B
25	Biologia	D
26	Biologia	B
27	Física	C
28	Física	D
29	Física	B
30	Física	E
31	Química	B
32	Química	C
33	Química	D
34	Química	C
35	Matemática	B
36	Matemática	D
37	Matemática	C
38	Matemática	A
39	Matemática	E
40	Matemática	D
41	Matemática	A
42	Matemática	E
43	Matemática	A
44	Matemática	E
45	Matemática	B
46	Matemática	D